

平成26年度 第8回東海学生卓球チャレンジカップ

日時 平成27年2月28日(土)
 会場 名古屋市千種スポーツセンター
 主催 東海学生卓球連盟

男子ダブルス準決勝

杉窪 鈴木 (愛大) 0 { 9 - 11, 9 - 11, 8 - 11 } 3 一ノ瀬 吉満 (南山大)

一藁 杉田 (名大) 3 { 11 - 7, 5 - 11, 11 - 6, 6 - 11, 11 - 6 } 2 久保田 東 (名城大)

男子ダブルス決勝

一ノ瀬 吉満 (南山大) 2 { 14 - 16, 11 - 4, 8 - 11, 11 - 7, 6 - 11 } 3 一藁 杉田 (名大)

男子シングルス準決勝

一ノ瀬 (南山大) 3 { 11 - 6, 9 - 11, 11 - 7, 6 - 11, 11 - 9 } 2 杉田 (名大)

伊藤 (日福大) 0 { 7 - 11, 2 - 11, 12 - 14 } 3 杉窪 (愛大)

男子シングルス決勝

一ノ瀬 (南山大) 0 { 10 - 12, 2 - 11, 5 - 11 } 3 杉窪 (愛大)

女子ダブルス準決勝

軒田 藤田 (日福大) 3 { 4 - 11, 11 - 9, 4 - 11, 11 - 6, 11 - 7 } 2 山下 平松 (名大)

泉川 清水 (中部大) 1 { 11 - 6, 7 - 11, 3 - 11, 6 - 11 } 3 加藤 松本 (愛院大)

女子ダブルス決勝

軒田 藤田 (日福大) 1 { 11 - 8, 9 - 11, 9 - 11, 8 - 11 } 3 加藤 松本 (愛院大)

女子シングルス準決勝

加藤 (愛院大) 3 { 11 - 7, 11 - 9, 11 - 6 } 0 軒田 (日福大)

田口 (愛大) 0 { 11 - 13, 5 - 11, 7 - 11 } 3 山下 (名大)

女子シングルス決勝

加藤 (愛院大) 3 { 7 - 11, 12 - 10, 11 - 13, 11 - 2, 11 - 9 } 2 山下 (名大)

男子ダブルス

優勝 一藁 秀行 (名古屋大学)
 準優勝 杉田 佳祐 (南山大学)
 三位 一ノ瀬 智仁 (名城大学)
 " 吉満 卓馬 (愛知大学)

女子ダブルス

優勝 加藤 由衣 (愛知学院大学)
 準優勝 松本 ゆきみ (日本福祉大学)
 三位 軒田 雅子 (名古屋大学)
 " 藤田 美優 (名古屋大学)
 " 山下 侑花 (中部大学)
 " 平松 由里江 (中部大学)
 " 泉川 香雪 (中部大学)
 " 清水 美佳 (中部大学)

男子シングルス

優勝 杉窪 暁英 (愛知大学)
 準優勝 一ノ瀬 智仁 (南山大学)
 三位 杉田 佳祐 (名古屋大学)
 " 伊藤 蒼葉 (日本福祉大学)

女子シングルス

優勝 加藤 由衣 (愛知学院大学)
 準優勝 山下 侑花 (名古屋大学)
 三位 軒田 雅子 (日本福祉大学)
 " 田口 かおり (愛知大学)

平成26年度 第8回東海学生卓球チャレンジカップ

※選手名は写真手前左から



男子ダブルス

- 準優勝 吉一ノ瀬 満智 卓馬 仁 (南山大学)
- 優勝 一杉 藁田 秀佳 行祐 (名古屋大学)
- 第3位 杉鈴 窪木 暁勇 英太 (愛知大学)
- 第3位 久東 保憲 田光 貴郎 (名城大学)



女子ダブルス

- 準優勝 藤軒 田美 優子 (日本福祉大学)
- 優勝 松本 加藤 由衣 千み (愛知学院大学)
- 第3位 平山 松由 里江 (名古屋大学)
- 第3位 清泉 水川 美香 佳雪 (中部大学)



男子シングルス

- 第3位 伊藤 蒼葉 (日本福祉大学)
- 準優勝 一ノ瀬 智仁 (南山大学)
- 優勝 杉窪 暁英 (愛知大学)
- 第3位 杉田 佳祐 (名古屋大学)



女子シングルス

- 第3位 軒田 雅子 (日本福祉大学)
- 準優勝 山下 侑花 (名古屋大学)
- 優勝 加藤 由衣 (愛知学院大学)
- 第3位 田口 かおり (愛知大学)

男子ダブルス

1	杉鈴花田	窪木井浦	暁勇辰寛	英太伍太	(愛知大学・33)	3	3	3	羽日高高	田榮石橋	洗佑大優	三真翔也	(愛知大学・21)	42
2	横安盛古	谷部林田	知友敬周	(名古屋大学・11)	3	0	3	阿伊丸宇	部藤家	佑優高	也広悟己	(日本福祉大学・11)	43	
3	保津大田	坂田橋中	裕喜輝真	(名古屋工業大学・22)	1	0	3	加宇都小	野藤家	慎湧寛	人規樹人	(名古屋大学・31)	44	
4			輝真平う	(中部大学・11)	0	1	3	都小都川	築池築地	寛和直智	史太人	(名古屋工業大学・22)	45	
5			稀	(愛知教育大学・21)	3	0	3	末谷伊岩	永藤田	文直泰	太人	(中部大学・41)	46	
6				(名古屋外国語大学・43)	0	1	3	末谷伊岩	永藤田	和健健	史太人	(南山大学・41)	47	
7				()	3	0	3	末谷伊岩	永藤田	健健川	史太人	(愛知教育大学・21)	48	
8	熊酒田溝	澤井口口	栄徹俊徳	(名古屋大学・31)	0	0	3	末谷伊岩	永藤田	健健川	史太人	(名古屋大学・33)	49	
9				(岐阜大学・22)	0	0	3	末谷伊岩	永藤田	健健川	史太人	(岐阜大学・22)	50	
10				()	3	0	3	末谷伊岩	永藤田	健健川	史太人	(名古屋市立大学・31)	51	
11	根田鈴山	木中木口	和混款大	(名古屋学院大学・21)	3	3	0	末谷伊岩	永藤田	健健川	史太人	(岐阜大学・11)	52	
12	小土安富	屋藤川田	之宗知浩	(中部大学・21)	3	3	0	末谷伊岩	永藤田	健健川	史太人	(中部大学・43)	53	
13	福片太	岡田田口	大智	(岐阜大学・21)	2	3	0	末谷伊岩	永藤田	健健川	史太人	(名古屋大学・32)	54	
14	河堀谷	田口岡	尚文	(名城大学・11)	0	3	0	末谷伊岩	永藤田	健健川	史太人	(愛知教育大学・11)	55	
15	藤水石	野坂榎々	雄知将山	(南山大学・21)	3	0	3	末谷伊岩	永藤田	健健川	史太人	(名古屋学院大学・42)	56	
16	富野細川	田村昌	裕晃	(名古屋大学・11)	0	3	0	末谷伊岩	永藤田	健健川	史太人	(岐阜聖徳学園大学・44)	57	
17	川伴砂	山田野部	亮啓勇誠	(愛知学院大学・31)	0	0	3	末谷伊岩	永藤田	健健川	史太人	(中部大学・11)	58	
18	栗前岡中	塚野比	悠敬	(中部大学・11)	3	0	3	末谷伊岩	永藤田	健健川	史太人	(名城大学・11)	59	
19	日近夏青	藤山馬田	吉享禄弘	(名古屋大学・11)	0	0	3	末谷伊岩	永藤田	健健川	史太人	(愛知県立大学・24)	60	
20	武野中藤	村田山	昌将	(大同大学・33)	3	3	0	末谷伊岩	永藤田	健健川	史太人	(名古屋大学・33)	61	
21	青立磯	原斐本	大貴	(岐阜聖徳学園大学・43)	3	3	2	末谷伊岩	永藤田	健健川	史太人	(中部大学・11)	62	
22	山清藤村	水井井瀬	田大平	(日本福祉大学・21)	0	3	3	末谷伊岩	永藤田	健健川	史太人	(名古屋大学・44)	63	
23	高山柏	田木藤坂	健充	(中部大学・11)	0	3	3	末谷伊岩	永藤田	健健川	史太人	(岐阜聖徳学園大学・22)	64	
24	堂安横石	田直垣	敦真智卓	(愛知大学・44)	3	0	3	末谷伊岩	永藤田	健健川	史太人	(名古屋工業大学・11)	65	
25	林稲近一	満		(名古屋大学・13)	1	3	2	末谷伊岩	永藤田	健健川	史太人	(南山大学・11)	66	
26				(岐阜大学・11)	3	2	2	末谷伊岩	永藤田	健健川	史太人	(愛知教育大学・22)	67	
27				(名古屋工業大学・22)	3	1	2	末谷伊岩	永藤田	健健川	史太人	(名古屋大学・22)	68	
28				(愛知教育大学・21)	0	2	0	末谷伊岩	永藤田	健健川	史太人	(中部大学・44)	69	
29				(名古屋学院大学・31)	0	不	0	末谷伊岩	永藤田	健健川	史太人	(岐阜大学・22)	70	
30				(中部大学・44)	3	3	3	末谷伊岩	永藤田	健健川	史太人	(日本福祉大学・22)	71	
31				(名古屋大学・33)	棄	3	3	末谷伊岩	永藤田	健健川	史太人	(名城大学・23)	72	
32				(愛知教育大学・44)	3	1	3	末谷伊岩	永藤田	健健川	史太人	()	73	
33				(岐阜大学・22)	1	0	0	末谷伊岩	永藤田	健健川	史太人	(名古屋外国語大学・31)	74	
34				(名古屋大学・12)	3	0	0	末谷伊岩	永藤田	健健川	史太人	(名古屋大学・11)	75	
35				(名古屋学院大学・21)	0	0	0	末谷伊岩	永藤田	健健川	史太人	()	76	
36				(中部大学・42)	3	3	3	末谷伊岩	永藤田	健健川	史太人	(愛知大学・42)	77	
37				(愛知県立大学・12)	3	0	3	末谷伊岩	永藤田	健健川	史太人	(名古屋学院大学・21)	78	
38				(名城大学・11)	1	1	3	末谷伊岩	永藤田	健健川	史太人	(中部大学・11)	79	
39				(名古屋市立大学・11)	3	0	3	末谷伊岩	永藤田	健健川	史太人	(愛知県立大学・11)	80	
40				(名古屋大学・33)	1	0	2	末谷伊岩	永藤田	健健川	史太人	(名古屋大学・11)	81	
41				(南山大学・34)	3	3	3	末谷伊岩	永藤田	健健川	史太人	(愛知学院大学・32)	82	

女子ダブルス

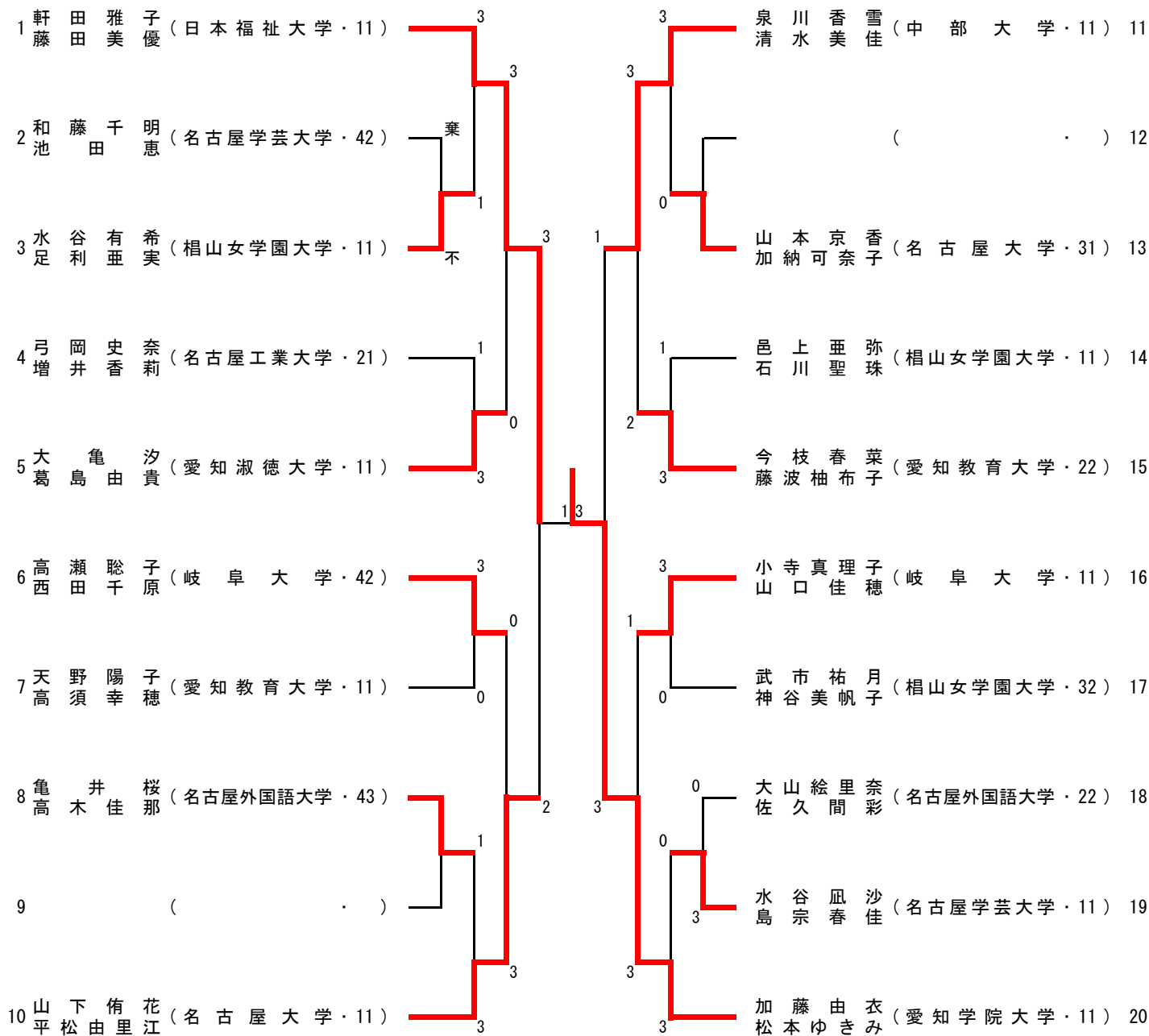

男子シングルス (1)

1	ノ瀬智仁(南山大学・3)		鈴木勇太(愛知大学・3)	47
2	堂坂聡(愛知県立大学・2)		福田浩希(南山大学・2)	48
3	内藤雅章(中部大学・4)		永田崇紘(名古屋工業大学・2)	49
4	興梠勝成(名古屋市立大学・1)		山口大貴(中部大学・1)	50
5	山森和晃(名古屋大学・1)		末永泰士(名古屋大学・3)	51
6	柏木優希(中部大学・2)		山口敬大(愛知教育大学・2)	52
7	岩田健太郎(岐阜大学・2)		野々村弘紀(愛知県立大学・1)	53
8	阿部嵩広(名古屋大学・3)		原一啓(岐阜聖徳学園大学・2)	54
9	宇野寛人(名古屋工業大学・2)		小出健太(岐阜大学・2)	55
10	牧原浩司(愛知教育大学・4)		森田祐哉(中部大学・4)	56
11	栗田啓嗣(日本福祉大学・1)		河村草太(名古屋大学・3)	57
12	高山暁(中部大学・1)		田中滉大(名古屋学院大学・1)	58
13	横井浩希(名古屋外国語大学・3)		斎藤謙一(愛知大学・4)	59
14	田口俊介(岐阜大学・2)		吉川侑磨(名古屋大学・1)	60
15	伴昌樹(岐阜聖徳学園大学・3)		石塚幸也(名古屋工業大学・1)	61
16	亀井健太郎(愛知大学・1)		岡本卓哲(名古屋大学・1)	62
17	河口航(名古屋大学・1)		松田淳(名古屋外国語大学・3)	63
18	森康貴(中部大学・1)		水野陽介(名古屋大学・1)	64
19	太田丞(名古屋学院大学・1)		片岡義大(中部大学・1)	65
20	青山将也(愛知教育大学・1)		下戸秀平(愛知教育大学・1)	66
21	正木豊(岐阜大学・2)		芦沢康佑(名城大学・1)	67
22	野村健太(名城大学・1)		高橋優也(日本福祉大学・1)	68
23	一藁秀行(名古屋大学・3)		鈴木勇希(岐阜大学・2)	69
24	田口将也(愛知大学・4)		砂山亮太(日本福祉大学・2)	70
25	高橋宏昌(中部大学・1)		菊池瞭汰(愛知県立大学・1)	71
26	熊澤一樹(名古屋大学・1)		山本大喜(岐阜大学・2)	72
27	安田健人(名城大学・1)		清水貴裕(名古屋大学・1)	73
28	()		齋藤優稀(中部大学・4)	74
29	野田昌寛(名古屋工業大学・2)		都築直人(南山大学・4)	75
30	牧野貢汰(愛知淑徳大学・4)		藤吉信介(名古屋学院大学・2)	76
31	近藤真矢(名古屋大学・3)		伊藤健太郎(岐阜大学・2)	77
32	武馬弘幸(岐阜大学・1)		堀田尚吾(愛知学院大学・3)	78
33	前野勇太(中部大学・1)		中塚悠貴(愛知大学・4)	79
34	角屋佑紀(愛知県立大学・1)		伊藤慎一郎(中部大学・1)	80
35	橋本一慶(愛知教育大学・2)		杉田佳祐(名古屋大学・3)	81
36	赤川巧(名古屋市立大学・3)		山田将平(中部大学・1)	82
37	小坂一希(中部大学・4)		鈴木敬大(名古屋外国語大学・1)	83
38	溝口徳人(岐阜大学・2)		根木和輝(名古屋学院大学・2)	84
39	細田裕之(大同大学・3)		林直樹(名古屋市立大学・1)	85
40	伊吹涼介(名城大学・1)		稲垣敦之(名古屋大学・3)	86
41	鎌田健司(名古屋大学・2)		青山禄朗(岐阜大学・1)	87
42	奥村大貴(名古屋学院大学・4)		熊澤栄作(名古屋大学・3)	88
43	小池智史(南山大学・1)		津田修平(愛知教育大学・1)	89
44	北川朋宏(名古屋外国語大学・1)		石原茂樹(名古屋工業大学・2)	90
45	石坂知尋(名古屋大学・1)		水野雄太(中部大学・1)	91
46	河原崇秀(愛知学院大学・3)		久保田光貴(名城大学・2)	92

男子シングルス (2)

93 鈴木 款大 (中部大学・2)		3	2	3	3	139	吉満 卓馬 (南山大学・4)	139
94 中島 陽平 (岐阜大学・2)		3	2	3	3	140	安藤 宗快 (名城大学・1)	140
95 花井 辰伍 (名古屋大学・1)		1	0	2	3	141	甲斐 大喜 (岐阜大学・2)	141
96 後藤 優太 (愛知県立大学・1)		3	3	3	0	142	谷 和輝 (名古屋大学・3)	142
97 田中 峻稀 (名古屋外国語大学・3)		0	3	1	0	143	村井 滉平 (名古屋学院大学・2)	143
98 土屋 漱之介 (岐阜大学・1)		3	0	1	0	144	塩原 広貴 (名古屋大学・2)	144
99 橋本 俊吾 (名古屋工業大学・2)		3	1	2	0	145	安藤 佑太 (名古屋市立大学・2)	145
100 田浦 寛太 (名古屋大学・1)		1	1	3	0	146	山口 高史 (愛知教育大学・1)	146
101 谷口 文隆 (愛知学院大学・1)		3	0	3	0	147	服部 雅也 (名古屋外国語大学・2)	147
102 川地 直人 (愛知教育大学・1)		1	3	3	3	148	岡部 誠仁 (中部大学・1)	148
103 廣田 貴一 (南山大学・1)		3	3	0	3	149	仲村 佳己 (愛知学院大学・2)	149
104 道上 雄陽 (岐阜大学・2)		2	3	0	2	150	原谷 健太郎 (愛知大学・2)	150
105 木村 聖弥 (日本福祉大学・2)		3	3	1	3	151	秋山 直之 (岐阜大学・4)	151
106 藤田 嵩也 (愛知教育大学・2)		2	3	1	0	152	藤岡 将 (中部大学・1)	152
107 盛林 敬喜 (中部大学・1)		0	3	1	2	153	神田 篤志 (愛知県立大学・1)	153
108 松岡 毅 (名古屋大学・4)		3	0	3	1	154	相澤 直哉 (名古屋工業大学・1)	154
109 丸山 湧己 (名古屋工業大学・2)		1	0	3	3	155	近藤 吉泰 (名古屋大学・1)	155
110 西川 智紀 (名古屋学院大学・1)		3	1	3	2	156	酒井 徹平 (名古屋大学・1)	156
111 杉本 俊隆 (名古屋大学・4)		不 業	1	3	3	157	()	157
112 宇家 和樹 (中部大学・1)		業	1	3	3	158	野々山 聡 (大同大学・3)	158
113 横田 充洋 (名城大学・1)		0	0	3	3	159	加藤 寛規 (中部大学・4)	159
114 高尾 拓弥 (岐阜聖徳学園大学・4)		3	3	3	0	160	新川 成美 (日本福祉大学・3)	160
115 羽田 洸三 (愛知大学・2)		3	3	0	3	161	川村 晃弘 (岐阜聖徳学園大学・4)	161
116 立岡 文理 (名古屋大学・3)		3	3	0	3	162	太田 智大 (名古屋大学・1)	162
117 古田 周輝 (中部大学・1)		3	0	0	3	163	木村 弘希 (中部大学・1)	163
118 蓮沼 拓海 (愛知学院大学・1)		0	0	0	3	164	石部 博和 (名城大学・1)	164
119 石田 昌 (名古屋市立大学・1)		1	1	0	3	165	竹田 悠一郎 (岐阜大学・1)	165
120 ()						166	衣斐 雅仁 (岐阜聖徳学園大学・2)	166
121 鈴木 叡智 (岐阜大学・3)		3	0	1	1	167	飯田 正哉 (愛知淑徳大学・2)	167
122 日榮 佑真 (愛知大学・1)		3	3	1	3	168	鶴木 友也 (名古屋学院大学・2)	168
123 片岡 大貴 (南山大学・1)		0	3	1	3	169	安部 友裕 (名古屋工業大学・2)	169
124 富樫 将孝 (名古屋大学・1)		3	0	3	0	170	永井 隆文 (名古屋大学・2)	170
125 横谷 知基 (名古屋工業大学・2)		0	2	3	3	171	松浦 卓也 (中部大学・4)	171
126 川瀬 貴斗 (中部大学・4)		3	2	3	0	172	都築 文太 (愛知教育大学・2)	172
127 高瀬 優平 (名古屋学院大学・1)		3	2	3	0	173	大橋 ゆう (名古屋外国語大学・4)	173
128 東憲 太郎 (名城大学・3)		3	1	3	3	174	長尾 洋樹 (岐阜大学・4)	174
129 白木 貴大 (名古屋外国語大学・4)		0	1	0	3	175	日下部 翔太 (名古屋学院大学・3)	175
130 岩瀬 彰仁 (岐阜大学・1)		3	1	0	1	176	大内 一将 (中部大学・1)	176
131 山田 悠貴 (中部大学・4)		3	2	0	3	177	伊藤 慎悟 (名古屋大学・1)	177
132 木村 憲人 (愛知県立大学・4)		0	3	3	3	178	磯部 隼大 (愛知教育大学・4)	178
133 夏目 享治 (名古屋大学・2)		3	3	3	0	179	高石 大翔 (日本福祉大学・1)	179
134 保坂 真 (愛知教育大学・2)		3	0	3	0	180	富川 知也 (名城大学・1)	180
135 鈴木 潤士 (名古屋大学・3)		0	0	3	1	181	藤井 和紀 (名古屋大学・2)	181
136 伊藤 仁謙 (南山大学・1)		3	0	3	0	182	栗野 宏行 (中部大学・3)	182
137 日比野 敬祐 (愛知大学・4)		0	3	3	0	183	丹羽 孝実 (南山大学・4)	183
138 伊藤 蒼葉 (日本福祉大学・2)		3	3	3	3	184	杉 窪 暁英 (愛知大学・3)	184

女子シングルス

1 加藤由衣(愛知学院大学・1)	3	3	田口かおり(愛知大学・1)	26
2 伊藤歩美(愛知県立大学・1)	1	0	和藤千明(名古屋学芸大学・4)	27
3 大山絵里奈(名古屋外国語大学・2)	3	3	近藤美紀(中部大学・3)	28
4 西岡愛理(岐阜聖徳学園大学・1)	1	3	高須幸穂(愛知教育大学・1)	29
5 ()			水谷有希(椋山女学園大学・1)	30
6 ()		1	藤田美優(日本福祉大学・1)	31
7 山口佳穂(岐阜大学・1)	3	3	高瀬聡子(岐阜大学・4)	32
8 神谷美帆子(椋山女学園大学・2)	0	0	佐久間彩(名古屋外国語大学・2)	33
9 葛島由貴(愛知淑徳大学・1)	0	3	山本京香(名古屋大学・3)	34
10 平松由里江(名古屋大学・1)	3	2	丸山夏子(中部大学・2)	35
11 天野陽子(愛知教育大学・1)	0	0	大亀汐(愛知淑徳大学・1)	36
12 池田恵(名古屋学芸大学・2)	3	3	松本ゆきみ(愛知学院大学・1)	37
13 泉川香雪(中部大学・1)	3	3 2	山下侑花(名古屋大学・1)	38
14 軒田雅子(日本福祉大学・1)	3	3	西田千原(岐阜大学・2)	39
15 小寺真理子(岐阜大学・1)	3	0	増井香莉(名古屋工業大学・1)	40
16 郷治若葉(南山大学・1)	0	3	邑上亜弥(椋山女学園大学・1)	41
17 亀井桜(名古屋外国語大学・4)	3	0	水谷凧沙(名古屋学芸大学・1)	42
18 石川聖珠(椋山女学園大学・1)	0	3	今枝春菜(愛知教育大学・2)	43
19 原悠実(中部大学・1)	3	1	清水美佳(中部大学・1)	44
20 稲垣萌波(愛知学院大学・1)	3	0	()	45
21 弓岡史奈(名古屋工業大学・2)	3	2	足利亜実(椋山女学園大学・1)	46
22 武市祐月(椋山女学園大学・3)	1	1	熊谷映美(愛知県立大学・1)	47
23 加納可奈子(名古屋大学・1)	2	0	高木佳那(名古屋外国語大学・3)	48
24 永井綾乃(中部大学・1)	3	3	世古絵理奈(南山大学・1)	49
25 藤波柚布子(愛知教育大学・2)	3	2	寺村萌(愛知学院大学・2)	50